

Installationsinstruktioner Turboaggregat



Vänligen följ installationsinstruktionerna noggrant. Skador som uppstår på grund av felaktig montering av produkten täcks inte av garantin

Steg 1

Kontrollera luftintagssystemet inklusive grenröret så att det är rent och fritt från främmande föremål, och att slangarna/ledningarna är oskadade. Byt filter.

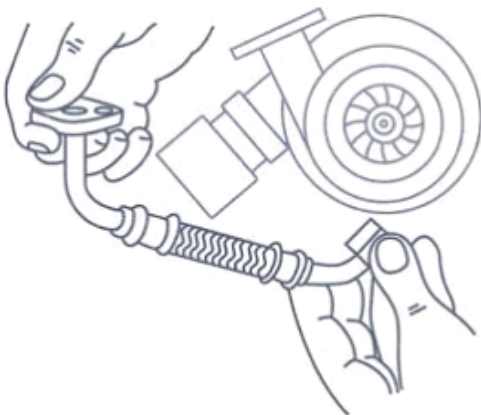
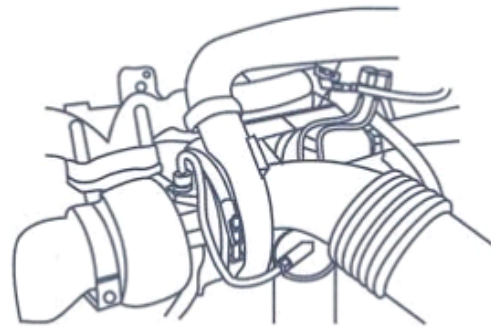

Steg 2

Kontrollera att:

- oljetillförsel- och avloppsledningarna är rena, fria från veck och utan yttre eller inre sprickor,
- ledningarna är fria och fria från kol och avlagringar inuti,
- oljetillförselledningen inte är placerad för nära en värmekälla och att värmeskölden inte är termiskt eller mekaniskt skadad.

Rengör eller byt ut ledningarna mot nya vid behov. Kontrollera flexibla slangar för inre skador.

Steg 3

Byt olja och filter enligt fordonstillverkarens rekommendationer.

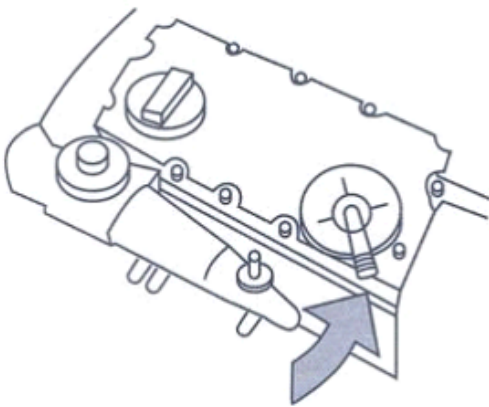

Steg 4

Kontrollera motorns vevhusventilationssystem – det måste vara rent och funktionsdugligt.

Steg 5

Avlägsna skadade packningar och använd nya vid montering (läckage kan orsaka ett högt ljud från turboaggregatet). Använd inte silikon för montering av packningar.

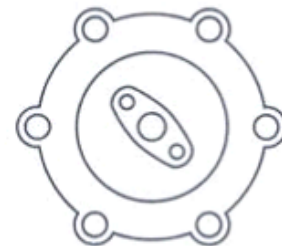
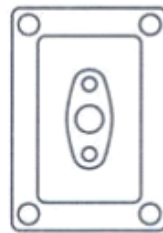

Steg 6

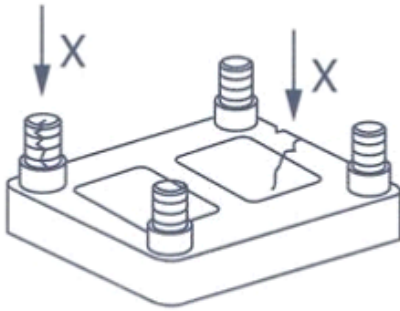

Kontrollera avgassystemets grenrör (anligningsytor, föroreningar, sprickor) samt fästbultarna.

Steg 7

Anpassa husens inställning. Försäkra dig om att alla packningar sitter på rätt plats och dra åt alla fästen med lämpligt åtdragningsmoment.

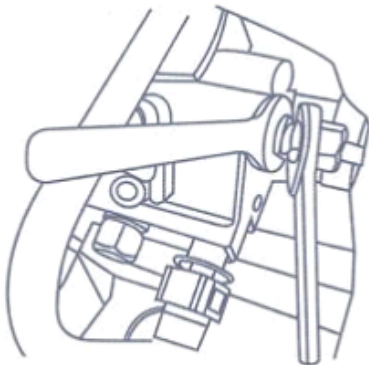

Steg 8

Använd bultar med lämplig specifikation som är resistent mot höga temperaturer för att fästa turboaggregatet vid grenröret eller motorblocket. Försäkra dig om att monteringen sker utan att skapa spänningar på turboaggregatet eller de anslutna ledningarna. Dra åt alla bultar och muttrar enligt de åtdragningsmomentvärden som anges i fordonets instruktioner.

Steg 9

Anslut oljeavtappningsledningen och fyll oljepåfyllningshålet med ren motorolja, samtidigt som du långsamt vrider rotorn manuellt.

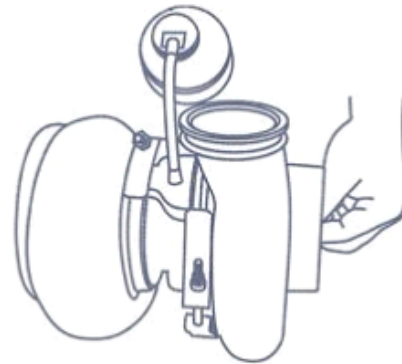

Steg 10

Anslut de återstående komponenterna till turboaggregatet.



Steg 11

Om möjligt, rotera motorns vevaxel i 10–15 sek. utan att starta motorn, eller starta motorn i några sekunder, för att fullständigt fylla oljeledningarna och själva turboaggregatet med olja samt avlufta dem.

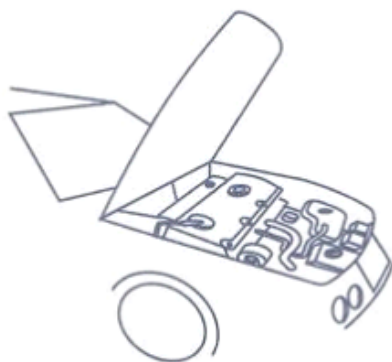

Steg 12

Starta motorn och låt den gå på tomgång utan att öka varvtalet.

Steg 13

Kontrollera att alla anslutningar i systemet (luft, olja, avgaser) är täta och fria från läckage och genomblåsning.

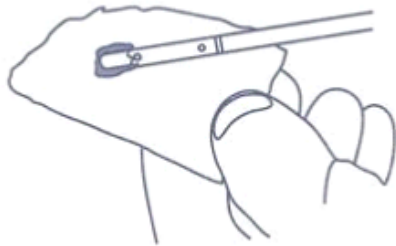

Steg 14

Stäng av motorn och kontrollera oljenivån igen.